

S'hi reintegren mecànicament les zones que falten amb polpa de paper. A continuació, els fulls són reencolats per a tornar-los l'aprest perdut. Aquells folis en què la tinta ha provocat més dany són laminats per a reforçar la seua consistència i evitar en el futur el despreniment de les zones escrites. Una vegada restaurats tots els quaderns, es tornen a cosir reproduint el cosit original. Igualment es fa amb les capçades.

Finalment es construeix un contenidor individual per a la seua millor conservació.



Cosit



Nova capçada

Al pergamí se li realitza una neteja en sec per a retirar la brutícia superficial. Després, es reconstrueixen les zones perdudes amb paper i pergamí.



Reconstrucció coberta

Reintegració cromàtica



Estat final i carpeta



Carpeta de conservació



ARXIU HISTÒRIC PROVINCIAL D'ALACANT

DEPARTAMENT DE RESTAURACIÓ

RESTAURACIÓ DEL PROTOCOL NOTARIAL 163-3

Textos: María del Olmo Ibáñez, Susana González Martínez

Restauració: Susana González Martínez

AHPA

 **GENERALITAT VALENCIANA**
CONSELLERIA D'EDUCACIÓ, INVESTIGACIÓ, CULTURA I ESPORT

AHPA

 **GENERALITAT VALENCIANA**
CONSELLERIA D'EDUCACIÓ, INVESTIGACIÓ, CULTURA I ESPORT

El paper japonés amb què es reconstrueix s'integra cromàticament amb el pergamí perquè no ressalti més la zona reconstruïda que l'original.

ELS REGISTRES NOTARIALS

Els protocols notarial arregen les escriptures públiques que atorga un notari al llarg d'un any. Els protocols constitueixen una gran font d'informació per a conèixer la nostra història. Per exemple, ens permeten, des del punt de vista de la història econòmica, descobrir com es repartia la propietat de la terra o quins eren els cultius; quin tipus d'empreses dominaven l'activitat comercial, la seua història, com van nàixer, van créixer i van desaparèixer; les professions, oficis i artesanies de les nostres poblacions... També ens ofereixen la possibilitat de conèixer la cultura dels nostres avantpassats: esbrinar l'índex d'analfabetisme a través del tipus de firma de les escriptures, la composició literària de les biblioteques de les classes benestants; els contractes amb artistes per a la realització d'obres... etc. D'altra banda, també podem estudiar les manifestacions culturals de la nostra terra, des de la indumentària pròpia d'una època a les contractacions d'espectacles o la construcció d'edificis destinats a aquestes. D'aquestes breus línies es desprèn la riquesa dels protocols com a font d'estudi de la intrahistora dels nostres pobles. És una documentació que és indispensable per a no oblidar qui vam ser i d'on venim.

ELS REGISTRES NOTARIALS EN L'ARXIU HISTÒRIC PROVINCIAL D'ALACANT

És el fons més consultat de l'Arxiu. Conté 2.464 protocols corresponents al districte de la capital i localitats adjacents, i 100 índexs dels municipis de la província (1875-1900). El protocol més antic és de l'any 1707. Anualment continuen ingressant en l'Arxiu els protocols centenaris, d'acord amb la legislació vigent.

Els protocols que estan en mal estat, la manipulació dels quals en posa en risc la conservació, es troben fora de la consulta de l'investigador a l'espera de ser restaurats o digitalitzats. Aquest era el cas del protocol 163-2.

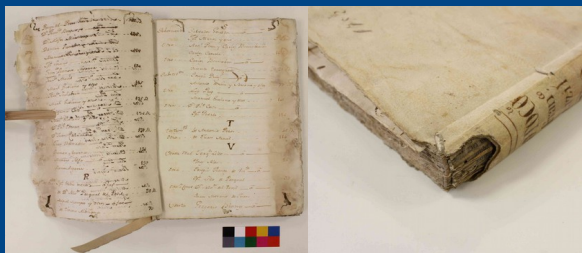

Estat inicial

DESCRIPCIÓ

Es tracta d'un llibre manuscrit realitzat amb paper artesanal i enquadernat amb coberta flexible de pergamí.

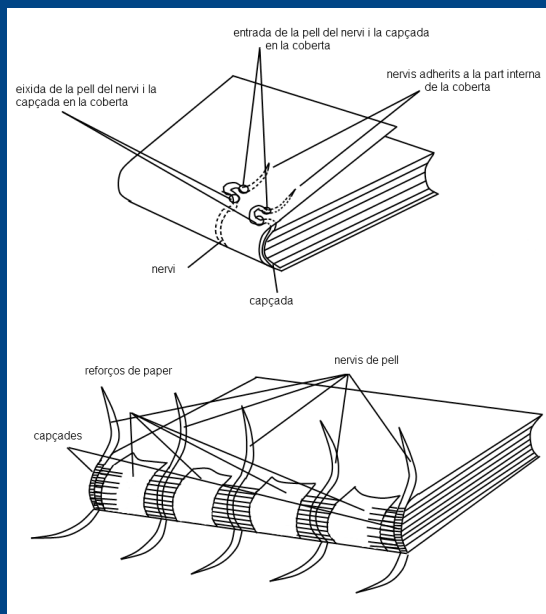

ESTAT DE CONSERVACIÓ

A primera vista, el dany més cridaner són els elements que falten en la part inicial i final del llibre. Falta una bona part del pergamí de la coberta per

davant i per darrere, així com part del paper en els primers i últims folis. A més, tot el volum presenta molta fragilitat, els folis han perdut. Les capçades estan molt deteriorades i han perdut la seua funcionalitat. Finalment, alguns folis en l'interior estan afectats pel deteriorament de la tinta ferrogàlica, i presenten un alt nivell d'acidesa. En alguns d'aquests folis hi ha parts perdudes del text per haver-s'hi caigut la tinta.



Desmuntatge del llibre

PROCÉS DE RESTAURACIÓ

La restauració comença amb el desmuntatge del volum, separant la coberta del cos del llibre. A continuació es realitza una neteja en sec en tots els folis per a continuar després amb el llavat per immersió en aigua i alcohol. Aquells folis afectats per la tinta ferrogàlica són sotmesos a un tractament de desacidificació per bany després del llavat.



Mesura de ph

Llavat